



# Modèle EP1440G | Code Produit 41-495

Armoire positive « G3 » 2 portes GN2/1 glissières amovibles



Condenseur révolutionnaire Stayclear+ à tubes ailetés alliant faible consommation d'énergie et facilité

<b>Température</b>	+1/+4°C
<b>Classement énergétique</b>	B
<b>Consommation d'énergie</b>	4 kWh/24h
<b>Indice d'efficacité énergétique</b>	16,9
<b>GWP (PRP)</b>	3
<b>Classe climatique</b>	3 (25°C/60%HR)
<b>Ambiance</b>	25°C

<b>Dimensions extérieures</b>	L1440 x P855 x H2080 mm
<b>Dimensions intérieures</b>	L1306 x P660 x H1490 mm
<b>Profondeur porte ouverte</b>	1500 mm
<b>Volume brut</b>	1350 litres
<b>Volume net</b>	960 litres
<b>Poids brut (net)</b>	167 kg (157 kg)

<b>Format intérieur</b>	GN2/1 (650 x 530 mm)
<b>Aménagement intérieur</b>	2 x 4 paires de glissières « U »
<b>Nb clayettes fournies</b>	2 x 4 (rilsanisées)
<b>Dotation maximale (pas)</b>	2 x 18 niveaux (72 mm)

<b>Tension/Fréquence</b>	230 V/50/1 (option 60 Hz)
<b>Intensité/Puissance absorbée</b>	aM 1,5/245W

## CONSTRUCTION

- Construction monocoque
- Isolation PU haute densité épaisseur 70 mm
- Côtés extérieurs inox/Bandeau inox 304
- Parois intérieures aluminium alimentaire
- Fond de cuve embouti inox 304
- Portes vitrées avec éclairage LED toute hauteur
- Glissières anti-basculement amovibles
- Poignées type profilé toute hauteur
- Joints de portes magnétiques et fongicides
- Fermetures à clef en série
- Charnières renforcées à rappel : blocage à 90°
- 5 roulettes à freins (pieds inox en option)

## FROID

- Équipement frigorifique type split-système
- Puissance frigorifique 601W à -10/+55°C
- Évaporateur encastré traité cataphorèse
- Gaines de diffusion d'air en partie arrière
- Fluide frigorigène groupe logé : R290
- Détendeur modèles sans groupe : au choix
- Condenseur à tubes ailetés type « Stayclear »
- Dégivrage naturel (arrêt programmé de cycle)
- Ré-évaporation par gaz chaud
- Détente par capillaire (groupe logé)

## NORMES

- Assurance qualité ISO 9001
- Conformité hygiène NFU 60-010
- Normes de sécurité EN 60 335-1
- Normes européennes AC D 40 003
- Indice de protection régulateur IP65
- Marquage CE basse tension & Compatibilité électromagnétique

## OPTIONS

- Armoire équipée sans groupe
- Arrière inox (rapporté)
- Pieds inox réglables
- Tension 230/1/60 Hz

Hauteur sous plafond minimum pour une bonne ventilation du groupe frigorifique : 2200mm

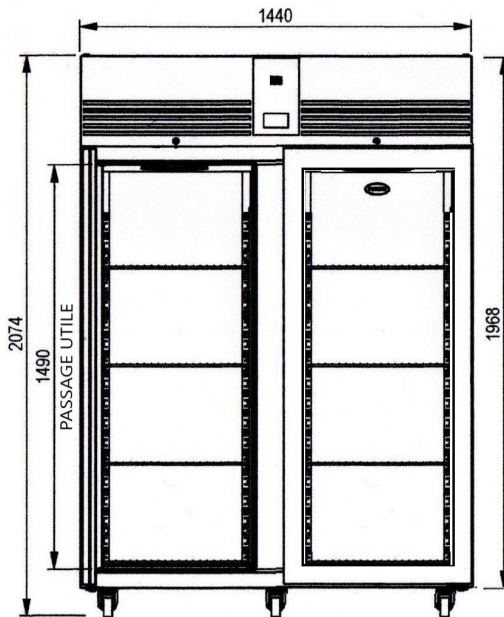

FACADE

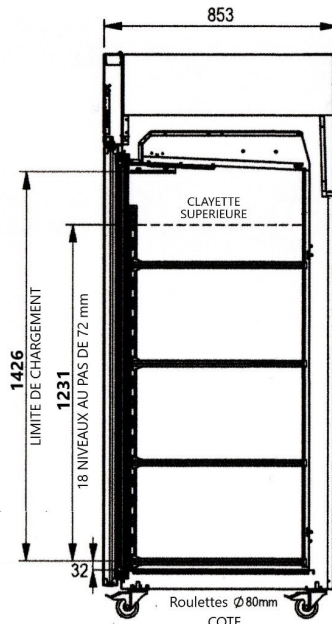

Roulettes Ø80mm COTE

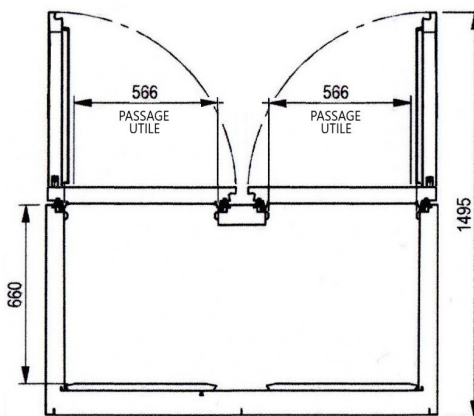

DESSUS

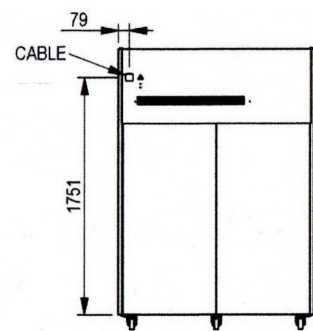

ARRIERE

Ce document n'est pas contractuel. Nous nous réservons le droit de modifier nos fabrications sans préavis.



The Refrigeration Experts

## FOSTER-GAMKO REFRIGERATION FRANCE

Z.A.C. des Ecuardes • 2 Rue Marie Skłodowska Curie • 95150 Taverny +33 (0) 1 34 30 22 22

bonjour@foster-gamko.com  
www.fosterrefrigerator.com

FT/AG3/230309